

DE

MONTAGEANLEITUNG

making everyday smoother



PEUGEOT BOXER, FIAT DUCATO, CITROËN JUMPER, OPEL/VAUXHALL MOVANO X250/X290

VB-SemiAir Comfort Kit
Hinterachse

FOR KIT: 155537020X & VBSA-AMC250-XXXXXX



REVISION TABLE

| | | | |
|----------------------------|--|---------------|------|
| Document number | 730155180825 | | |
| New revision: | V1.9 | Old revision: | V1.8 |
| Release date (yyyy-mm-dd): | 2023-06-28 | | |
| Page (new): | Changes: | | |
| 3 | Updated: Table of contents | | |
| 4 | Updated: Chapter 1; Dashboard specifications added | | |
| 9 | Added: Fitting instructions dashboard panel for Fiat Ducato X290 >2021 with electronic handbrake | | |

© 2023, VB-Airsuspension B.V.

Alle Rechte vorbehalten. Die vorliegende Publikation darf ohne vorherige schriftliche Genehmigung von VB-Airsuspension B.V. weder vollständig noch auszugsweise durch Druck, Fotokopie, Mikrofilm oder auf beliebige andere Weise vervielfältigt und/oder veröffentlicht werden. Dies gilt auch für die dazugehörigen Zeichnungen und Schemata.

INHALTSVERZEICHNIS

| | |
|--|-----------|
| 1. Fahrzeug | 4 |
| 2. Montagedauer | 4 |
| 3. Symbole | 4 |
| 4. Farbmarkierung | 4 |
| 5. Montageanweisungen | 5 |
| 6. Montage des Kompressors | 6 |
| 7. Montage des Bedienteils (Komfortset für Reisemobil) (A) | 7 |
| 8. Montage des Bedienteils (Komfortset für Reisemobil) Fiat Ducato X290 >2021 MIT elektrische Handbremse (B) | 9 |
| 9. Montage des Bedienteils (Komfortset für LCV) (C) | 10 |
| 10. Anschluss des Bedienteils | 11 |
| 11. Alternative Position des Kompressors | 12 |
| 12. Vorlage | 13 |
| 13. Bringen Sie die Balgdruckaufkleber an | 15 |

1. FAHRZEUG

| Marke | Handelsbezeichnung | Baujahr |
|----------------------|--------------------|-----------------------------------|
| Fiat Ducato | X250/X290 | >2006 A,C / >2021 B |
| Peugeot Boxer | X250/X290 | >2006 A,C |
| Citroën Jumper | X250/X290 | >2006 A,C |
| Opel/Vauxhall Movano | X250/X290 | >2006 A,C |

| A Komfortset für Reisemobil | | B Komfortset für Reisemobil mit elektrische Handbremse | | C Comfortset LCV | |
|---|--|---|---|---|---|
|  |  |  |  |  |  |
|  |  |  | | | |

2. MONTAGEDAUER

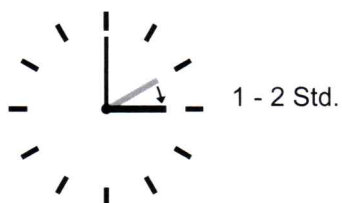

3. SYMBOLE

| Festziehen | Festziehen mit Drehmoment | Hinweis |
|---|---|---|
|  |  130 Nm |  |

4. FARBMARKIERUNG

| Farbe | Beschreibung |
|---------|---------------|
| Grün | Hinten links |
| Schwarz | Hinten rechts |

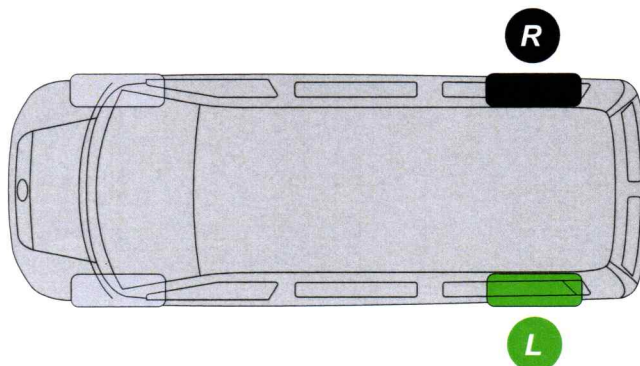

5. MONTAGEANWEISUNGEN

Diese Anleitung wurde mit Sorgfalt verfasst und beschreibt die Arbeitsschritte für die auf dem Deckblatt angegebene Luftfederung. Diese Anleitung stellt eine Momentaufnahme des aktuellen Stands zum Zeitpunkt des Verfassens der Anleitung dar.

Möglicherweise weicht Ihr Fahrzeugmodell von den abgebildeten Fahrzeugen ab. In einigen Fällen können bestimmte Bauteile nicht an der angegebenen Einbauposition montiert werden. Bestimmen Sie in diesem Fall bitte selbst eine geeignete Einbauposition für die Bauteile. Die Bauteile müssen stets trocken bleiben. Montieren Sie den Kompressor immer im Fahrzeug.

VB-Airsuspension behält sich das Recht vor, jederzeit und ohne vorherige Ankündigung technische Änderungen vorzunehmen.

VB-Airsuspension kann nicht für Schäden haftbar gemacht werden, die aus Einbauten hervorgehen, die nicht gemäß dieser Montageanleitung durchgeführt wurden.

- Schlagen Sie ggf. in den Fahrzeugwerkstattanleitungen nach.
- Befolgen Sie stets die Umbauvorschriften des Fahrzeugherstellers, sofern in dieser Anleitung nicht ausdrücklich anders angegeben.
- Arbeiten Sie sauber.
- Besprechen Sie mit dem Kunden, wo die Füllventile montiert werden sollen.
- Ziehen Sie Schrauben und Muttern stets mit dem vorgeschriebenen Anzugsdrehmoment fest.
- Wurden Anpassungen am Original-Anti-Korrosionssystem vorgenommen, müssen diese unverzüglich behoben werden. Verwenden Sie hierfür beispielsweise Sprühwachs oder Schutzbelag.
- Befestigen Sie gelöste Leitungen und Kabel stets auf die ursprüngliche Befestigungsart.
- Befestigen Sie die Kabel und Leitungen mit entsprechenden Kabelbindern. Die Kabel dürfen nicht auf Zug belastet werden.
- Das Speisekabel muss in mindestens 100 mm Abstand vom ABS/ESP-Block, den Sensoren und anderen Steuergeräten verlaufen.
- Die Kabel dürfen nicht auf oder über die Batterie geführt werden.
- Die Luftleitungen dürfen nicht stark gebogen oder geknickt werden bzw. dürfen nicht an anderen Teilen scheuern.
- Luftleitungen, Kabel oder andere Bauteile dürfen keinesfalls an der Bremsleitung des Fahrzeugs befestigt werden.
- Montieren Sie die Luftleitungen der von VB-Airsuspension festgelegten Farbkennzeichnung.
- Achten Sie darauf, dass keine Werkzeuge, Putztücher oder anderen Materialien zurückbleiben.
- Prüfen Sie das System nach dem Einbau auf Luftdichtigkeit.
- Prüfen Sie stets, ob bei maximalem Druck ($p_{max} = 3,5 \text{ Bar}$) um die Luftbälge ein Spiel von mindestens 1 cm vorliegt.
- Führen Sie nach dem Einbau eine Testfahrt durch.

6. MONTAGE DES KOMPRESSORS



Montieren Sie den Kompressor immer im Fahrzeug.



Wird das Komfortset montiert, sind die Füllventile des Basissitzes nicht erforderlich. In diesem Fall dürfen die Füllventile NICHT montiert werden.

1. Verlegen Sie die grünen und schwarzen Luftleitungen zum Füllstutzen des Kraftstofftanks.
2. Montieren Sie (falls vorhanden) die Sitzblende vom Fahrersitz ab.
3. Bauen Sie den Fahrersitz aus.
4. Entfernen Sie die Einstiegsverkleidung.
5. Montieren Sie die Abdeckungskappe von der B-Säule ab.



Alternativ können die Luftleitungen via Batteriegehäuse zur Innenseite des Fahrerhauses verlegt werden. Bohren Sie dazu ein Loch in das Batteriegehäuse.



6. Verlegen Sie die Luftleitungen zur Innenseite des Fahrerhauses.
7. Assemblieren Sie den Kompressor, wie in der Abbildung dargestellt.

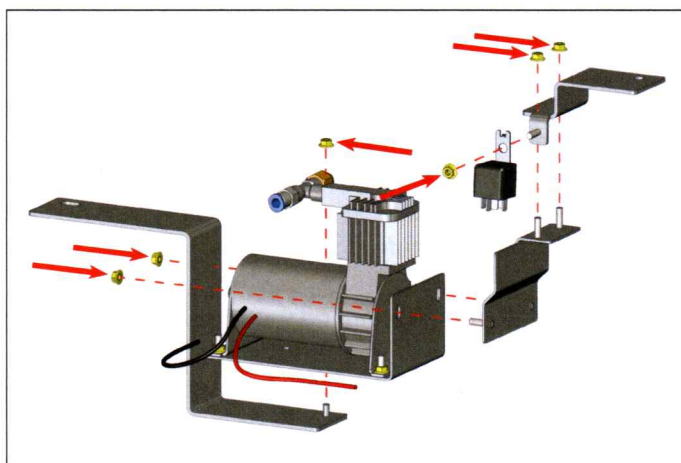

4 x Flanschmutter M5



5 Nm

8. Bringen Sie den Kompressor an.

2 x Schraube M8 x 16

2 x Sicherungsmutter M8

2 x Scheibe M8



21 Nm



Montieren Sie keine Verschlusscheibe zwischen den Schraubenkopf und den Sitzrahmen.

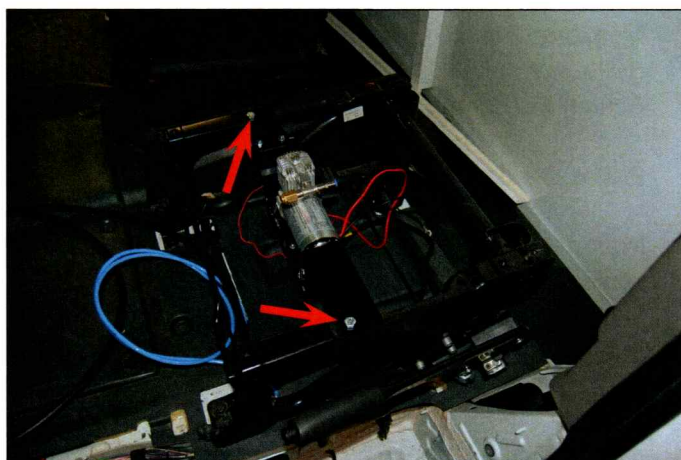

9. Schließen Sie das Speisekabel am Kompressor an.
10. Nehmen Sie die Abdeckungsplatte vom Batteriegehäuse ab.
11. Verlegen Sie das Speisekabel vom Kompressor zur Batterie.

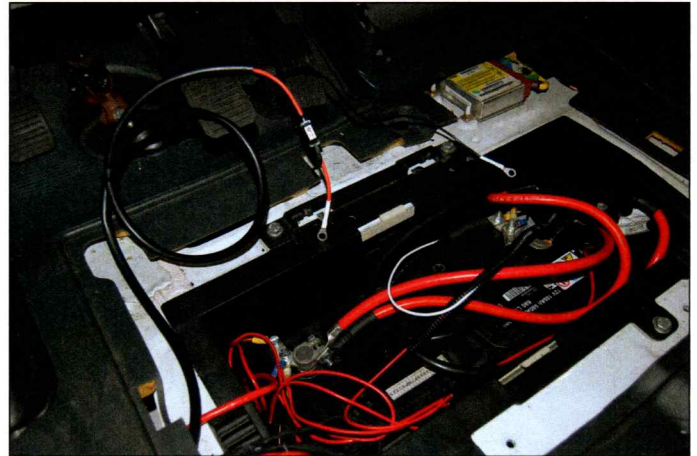

In Kapitel 11 ist eine alternative Montageposition für den Kompressor angegeben.

12. Schließen Sie das rote Kabel an den gekennzeichneten Anschluss der positiven Batterieklemme an. (+)

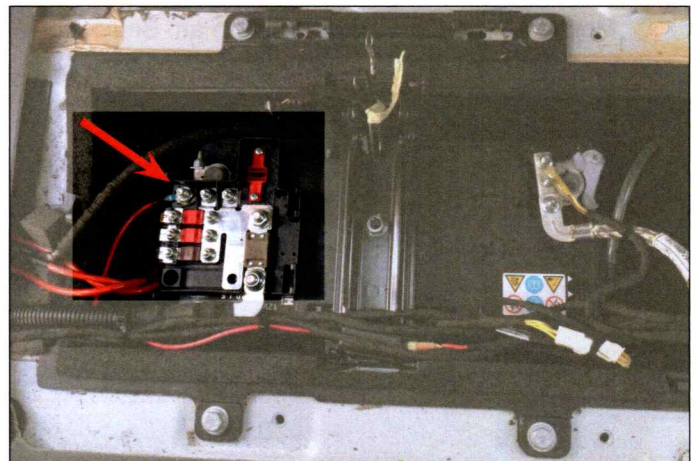

Verwenden Sie bei zwei Batterien stets die Original-Starterbatterie und nicht die Nebenverbraucher-Batterie.

13. Schließen Sie den gelben und braunen Draht an die negative Batterieklemme an. (-)

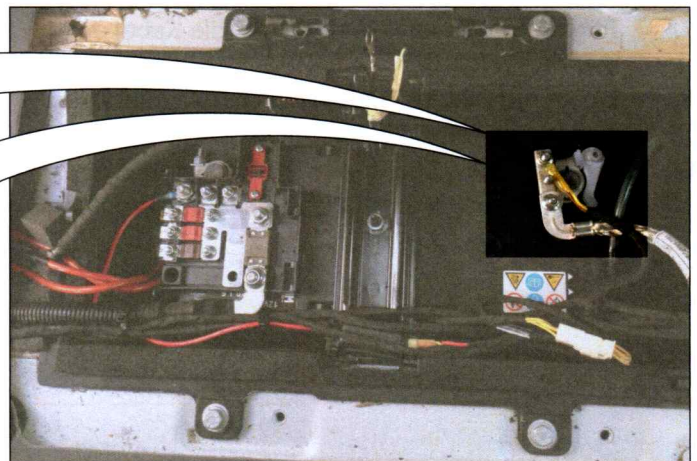

Mit Relais:

+ 8 mm 



Ohne Relais:



7. MONTAGE DES BEDIENTEILS (KOMFORTSET FÜR REISEMOBIL) (A)



Wird das Komfortset montiert, sind die Füllventile des Basissatzes nicht erforderlich. In diesem Fall dürfen die Füllventile NICHT montiert werden.

1. Montieren Sie den Deckel vom Sicherungskasten ab.
2. Bauen Sie das Ablagefach des Armaturenbretts aus.



3. Sägen Sie das Ablagefach entsprechend den angegebenen Abmessungen auf Maß.
4. Zeichnen Sie die zwei Löcher an der Innenseite des Ablagefachs ab.
5. Bohren Sie die zwei Befestigungslöcher ($\varnothing 4,5$ mm) von innen heraus.

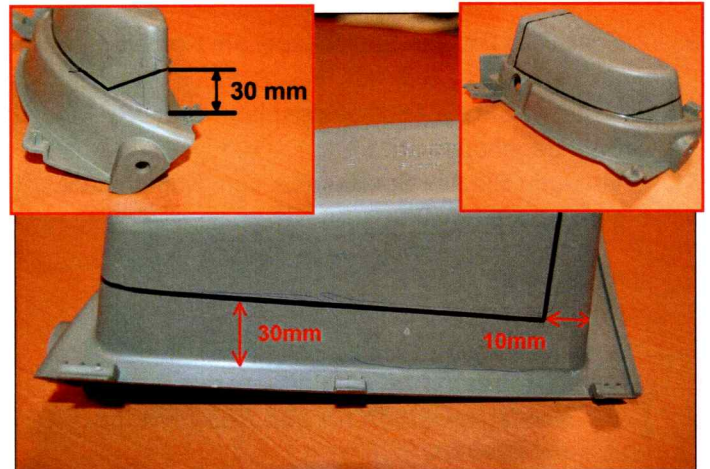

6. Montieren Sie die Einsteckmutter am Bedienteil.

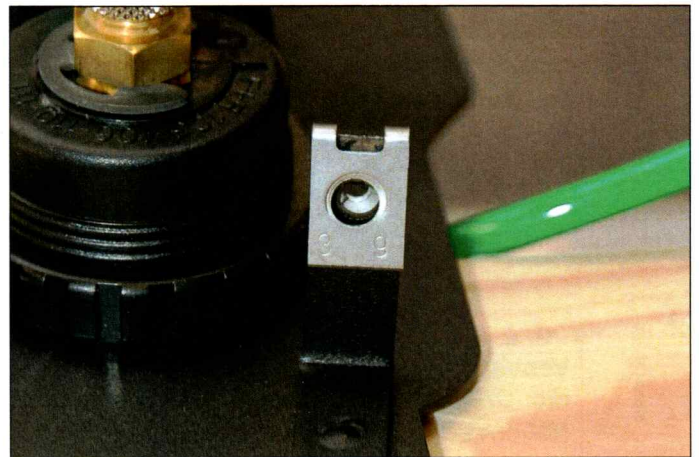

2 x Einsteckmutter

7. Führen Sie die Luftleitungen und die Kabel durch das Ablagefach.
8. Montieren Sie das Bedienteil am Ablagefach des Armaturenbretts.
9. Führen Sie die Luftleitungen und die Kabel über den Sicherungskasten durch das Armaturenbrett.

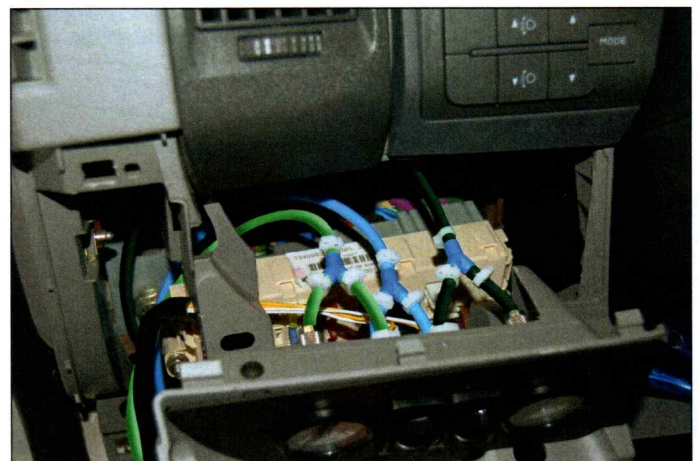

2 x Flachkopfschraube 3,9 x 13

10. Verlegen Sie die Luftleitungen und Kabel zum Einstieg.
11. Montieren Sie das Ablagefach des Armaturenbretts (einschl. Bedienteil).

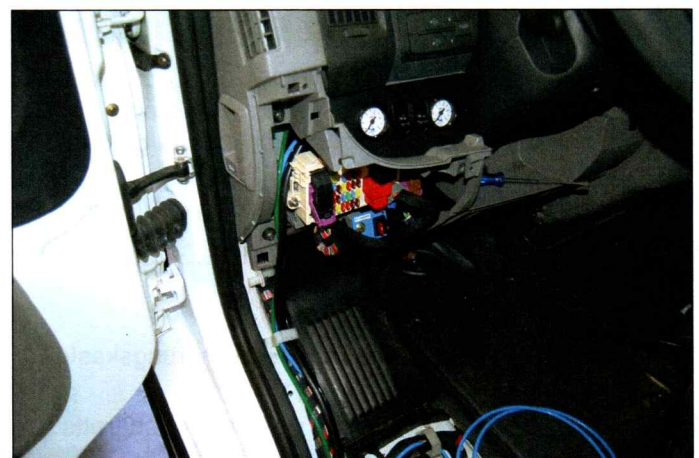

8. MONTAGE DES BEDIENTEILS (KOMFORTSET FÜR REISEMOBIL)

FIAT DUCATO X290 >2021 MIT ELEKTRISCHE HANDBREMSE (B)



Wird das Komfortset montiert, sind die Füllventile des Basissatzes nicht erforderlich. In diesem Fall dürfen die Füllventile NICHT montiert werden.

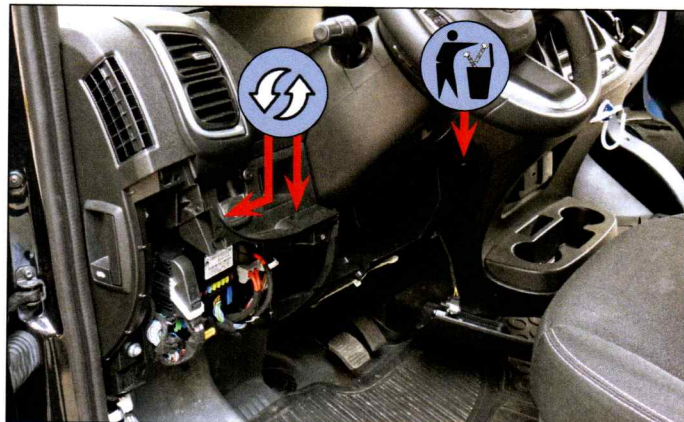

1. Bauen Sie das Ablagefach des Armaturenbretts aus.
2. Führen Sie die Luftleitungen und Kabel durch das Armaturenbrett.

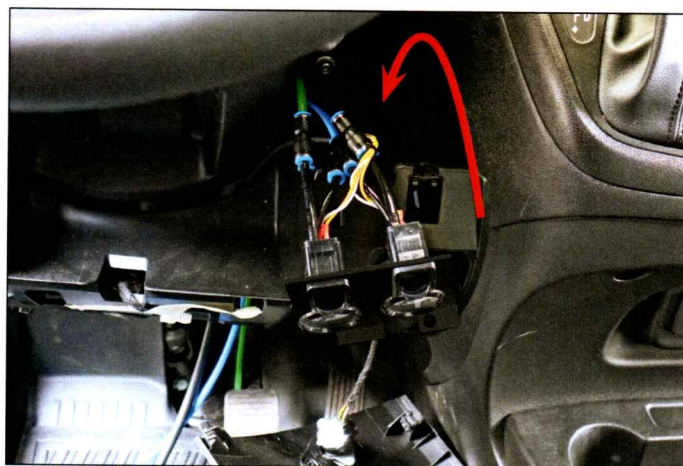

3. Führen Sie die Luftleitungen und die Kabel über den Sicherungskasten durch das Armaturenbrett.

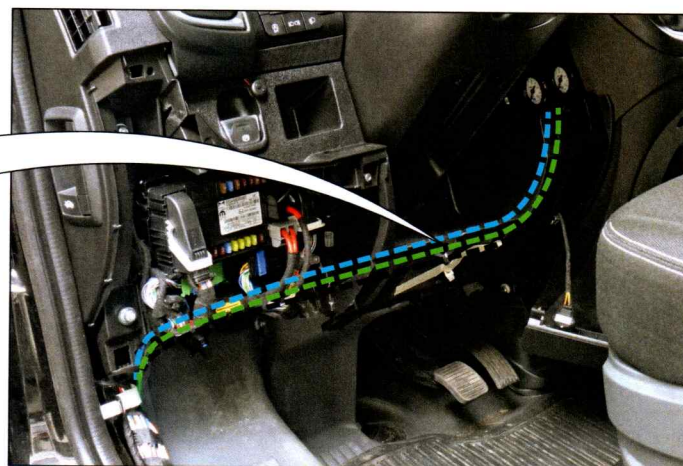
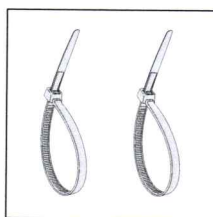

4. Verlegen Sie die Luftleitungen und Kabel zum Einstieg.
5. Montieren Sie das Ablagefach des Armaturenbretts und Bedienteil.

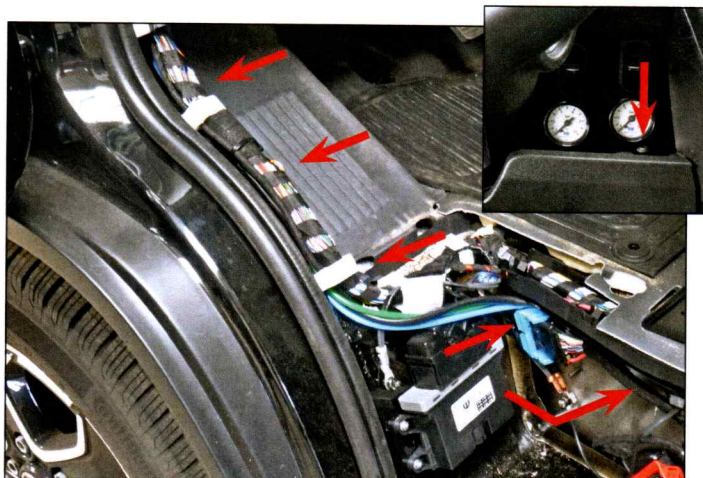

| | | |
|-----------------------|-----------|--|
| 2 x Flachkopfschraube | Ø4,8 x 30 | |
| 1 x Flachkopfschraube | Ø4,8 x 38 | |

9. MONTAGE DES BEDIENTEILS (KOMFORTSET FÜR LCV) (C)



Wird das Komfortset montiert, sind die Füllventile des Basissatzes nicht erforderlich. In diesem Fall dürfen die Füllventile NICHT montiert werden.



Bei bestimmten Modellen sind die Sitze mit einer Sitzblende aus Kunststoff ausgestattet. Wenn das Fahrzeug mit Sitzblenden ausgestattet ist, muss die Sitzblende an der Fahrerseite angepasst werden. Zum Anpassen der Sitzblende (Loch in die Blende bohren), wurde dieser Anleitung eine Vorlage beigefügt. Wenn das Fahrzeug nicht mit Sitzblenden ausgestattet ist, weiter mit Schritt 4.

- Sägen Sie mithilfe der Vorlage (letzte Seite dieser Betriebsanleitung) ein Loch in die Sitzblende.
- Führen Sie die Luftleitungen durch das Loch in der Sitzblende.



- Montieren Sie die Sitzblende und das Bedienteil. Verwenden Sie hierfür die angegebenen Löcher. Drehen Sie die Flachkopfschraube (4,2 x 13) nur in die Sitzblende.

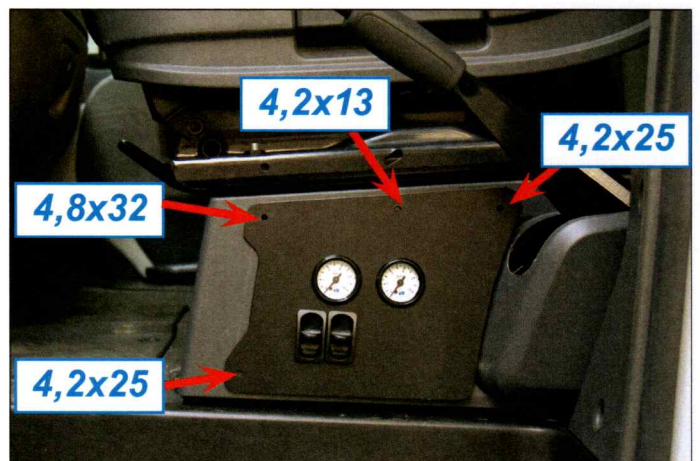

| | |
|------------------------------|-----------------|
| 1 x Flachkopfschraube | 4,8 x 32 |
| 2 x Flachkopfschraube | 4,2 x 25 |
| 1 x Flachkopfschraube | 4,2 x 13 |

- Wenn das Fahrzeug nicht mit Sitzblenden ausgestattet ist, montieren Sie das Bedienteil auf dem Sitzrahmen. Verwenden Sie hierfür die angegebenen Löcher. Verwenden Sie die Flügelmutter (F), um die Flachkopfschraube zu befestigen.

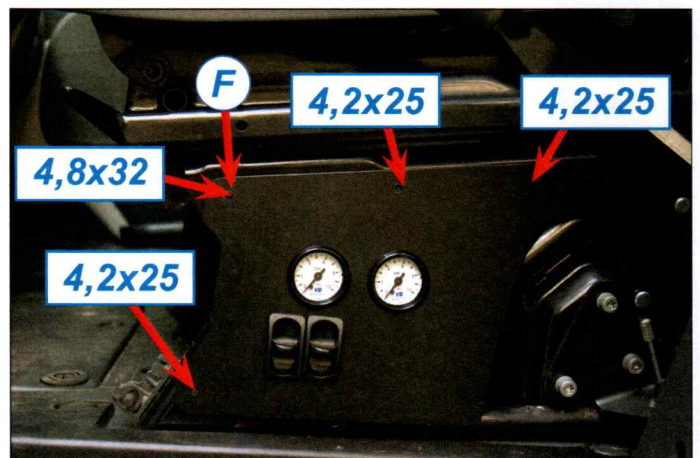

| | |
|------------------------------|-----------------|
| 1 x Flachkopfschraube | 4,8 x 32 |
| 3 x Flachkopfschraube | 4,2 x 25 |
| 1 x Flügelmutter | M5 |



Wenn die Löcher im Sitzrahmen nicht übereinstimmen, bohren Sie mit einer Ahle oder einem Bohrer ein Loch und drehen Sie dort die Flachkopfschraube ein.

10. ANSCHLUSS DES BEDIENTEILS

1. Schließen Sie die blaue Luftleitung an den Kompressor an.
2. Schließen Sie den Stecker des Bedienteils an den Stecker des Speisekabels an.
3. Schließen Sie die grüne und die schwarze Luftleitung der Luftbälge anhand der Kupplungen an die Luftleitungen mit der entsprechenden Farbe des Bedienteils an.



Die Position, die in der Abbildung gezeigt wird, ist nur dann geeignet, wenn das Bedienteil im Armaturenbrett montiert wurde.

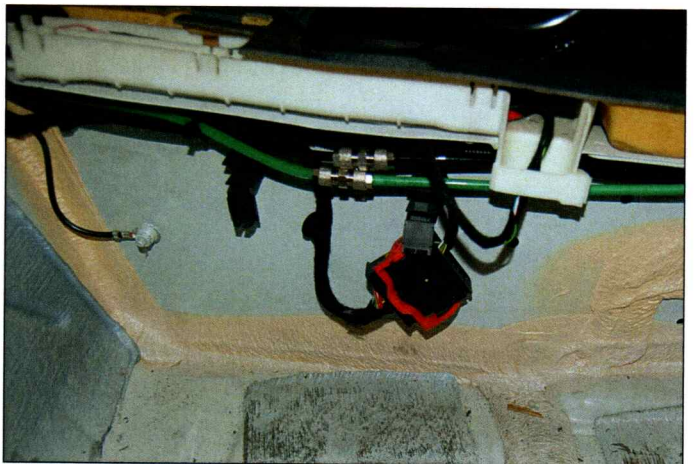

2 x Luftkupplung

Ø6 x Ø6

4. Setzen Sie die Sicherung ein.
5. Prüfen Sie die Funktionsfähigkeit des Systems.
6. Prüfen Sie die Luftdichtigkeit des Systems.
7. Befestigen Sie die Luftleitungen unter dem Fahrzeug mit Kabelbindern.
8. Bringen Sie alle abgenommenen Bauteile wieder an.
9. Bringen Sie die Balgdruckaufkleber gemäß den Anweisungen in Kapitel 12 an.

11. ALTERNATIVE POSITION DES KOMPRESSORS

1. Verdrehen Sie die Luftkupplung.

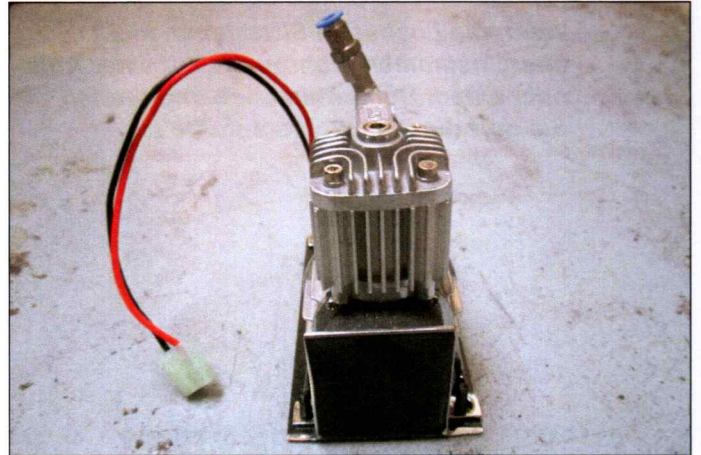

2. Entfernen Sie die Klammern.

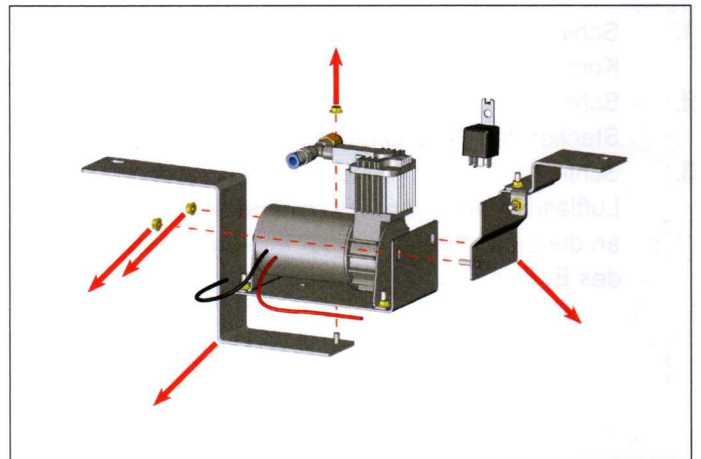

3. Tragen Sie den Kitt (VB-Artikelnummer 5400700003) wie abgebildet auf den Halter auf.

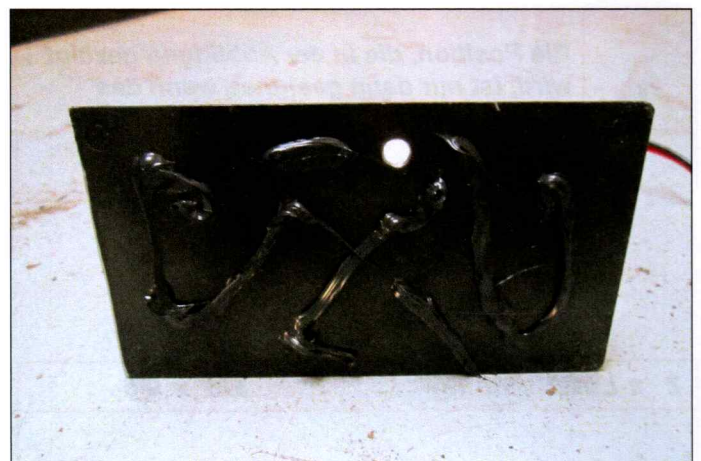

Entfernen Sie Schmutz und Fett sorgfältig von der Oberfläche, bevor Sie den Kitt auftragen.

4. Verteilen Sie etwas Kitt in dem Bereich, in dem der Kompressor montiert wird.
5. Platzieren Sie den Kompressor im Einstieg. Der Kitt muss mindestens 5 Stunden aushärten.



Entfernen Sie Schmutz und Fett sorgfältig von der Oberfläche, bevor Sie den Kitt auftragen.

Fahren Sie mit der Montage fort, wie in Kapitel 6 beschrieben.

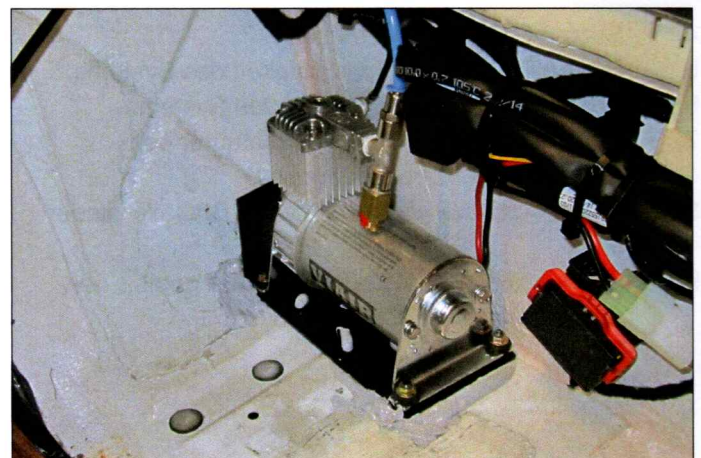

12. VORLAGE

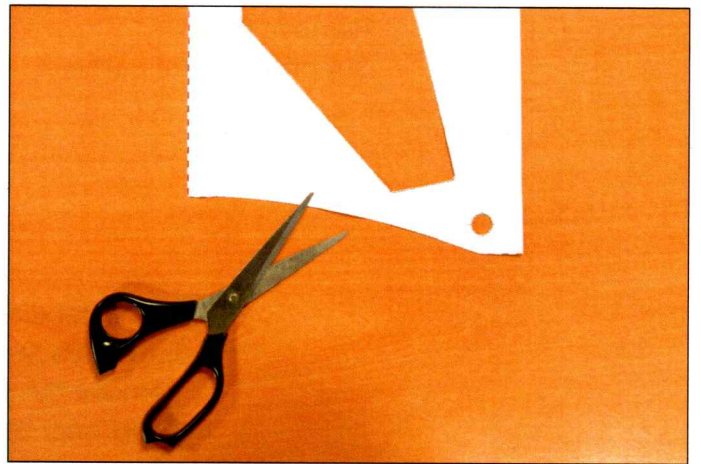
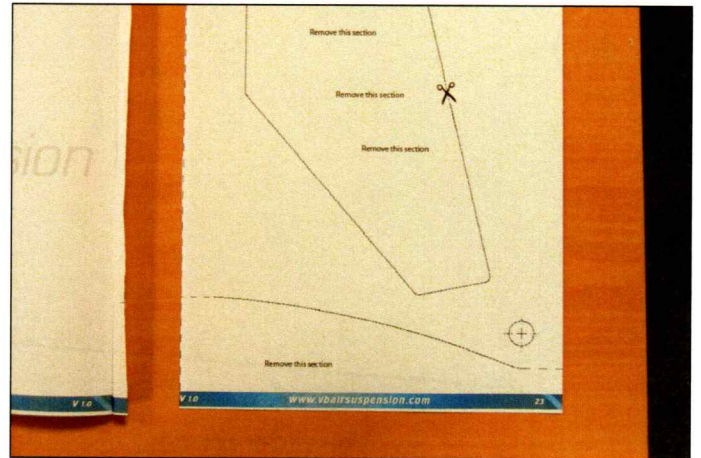

1. Richten Sie die Löcher mit den Montagelöchern aus.



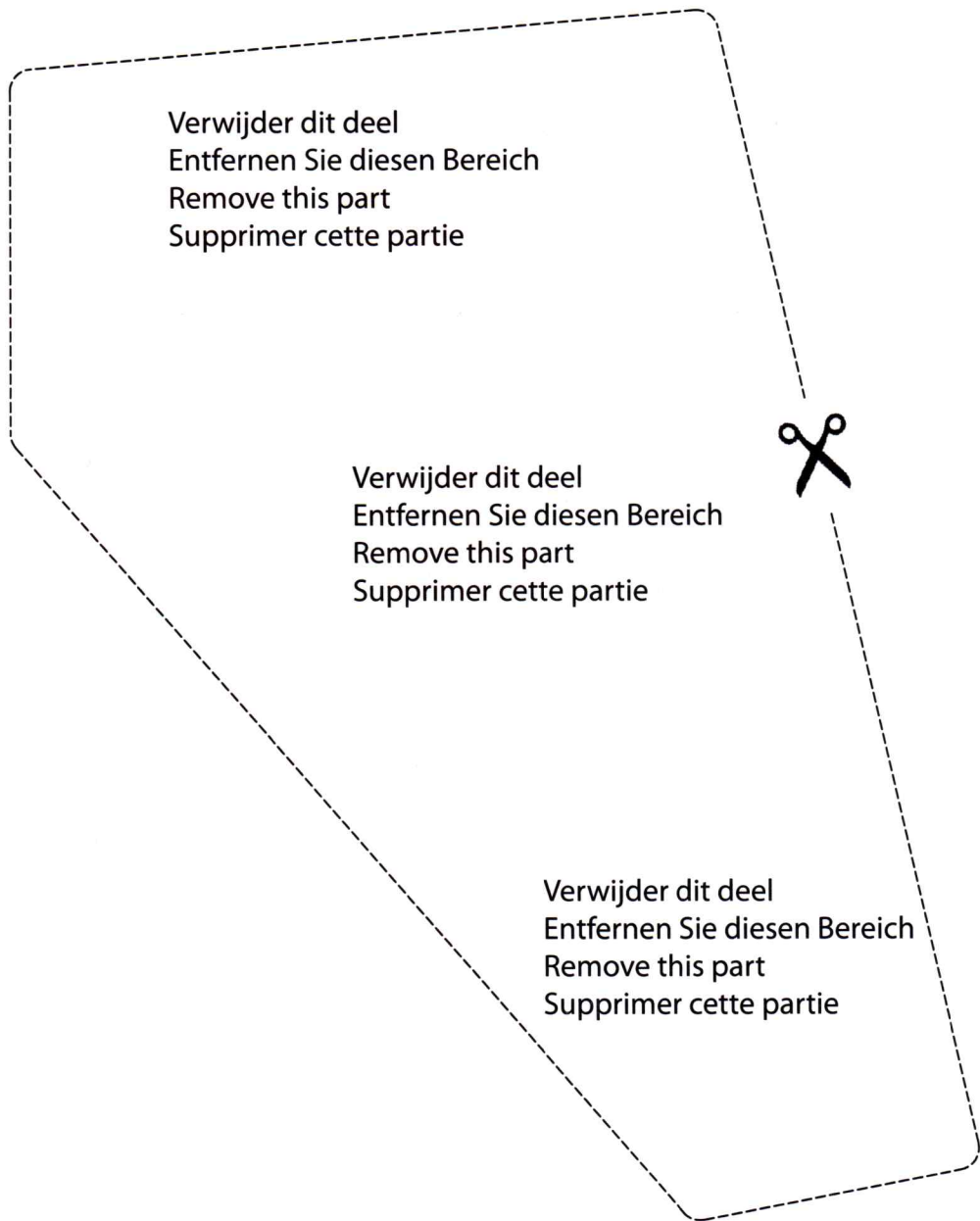
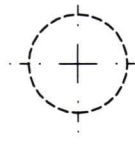
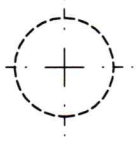

Verwijder dit deel
Entfernen Sie diesen Bereich
Remove this part
Supprimer cette partie

Verwijder dit deel
Entfernen Sie diesen Bereich
Remove this part
Supprimer cette partie

Verwijder dit deel
Entfernen Sie diesen Bereich
Remove this part
Supprimer cette partie

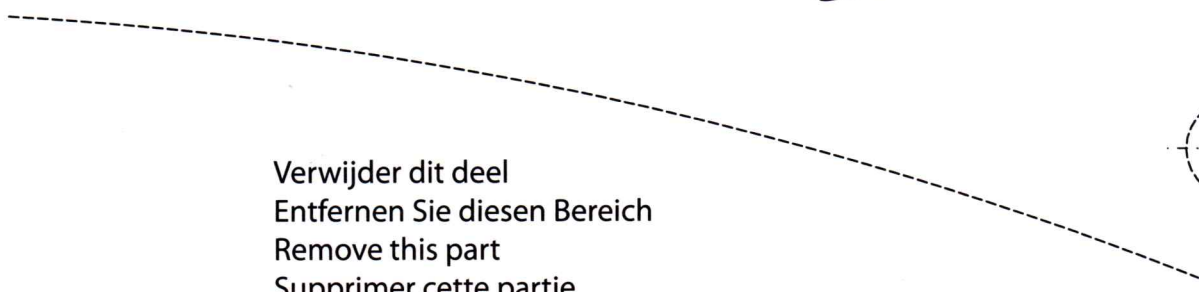

Verwijder dit deel
Entfernen Sie diesen Bereich
Remove this part
Supprimer cette partie

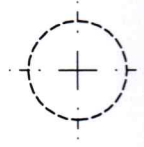

13. BRINGEN SIE DIE BALGDRUCKAUFKLEBER AN

A1 (1x)

B1 (2x)

B2 (1x)

| | |
|------------|----------------|
| ArtikelNr: | X000000000-XX |
| SetNr: | 155XXXXXXX |
| TuVNr: | VB-SA-XXX/XXXX |
| BatchNr: | X00000000X |

A1

VEERSYSTEMEN
making everyday smoother

air suspension

VEEROPLOSSINGEN BIJZONDERE INFORMATIE.
ZODAT U ZORGELOOS OP WEG KUNT.

Bedieningshandleiding
Maintenance

VB
air suspension
COMFORT KIT:
BASE KIT
+
EXTENSION KIT

1.

2.

C1

WARNING:
Do not operate while driving.

C1



1.

B1

B2

| | |
|------------|----------------|
| ArtikelNr: | X000000000-XX |
| SetNr: | 155XXXXXXX |
| TuVNr: | VB-SA-XXX/XXXX |
| BatchNr: | X00000000X |

2.

| | |
|------------|----------------|
| ArtikelNr: | X000000000-XX |
| SetNr: | 155XXXXXXX |
| TuVNr: | VB-SA-XXX/XXXX |
| BatchNr: | X00000000X |



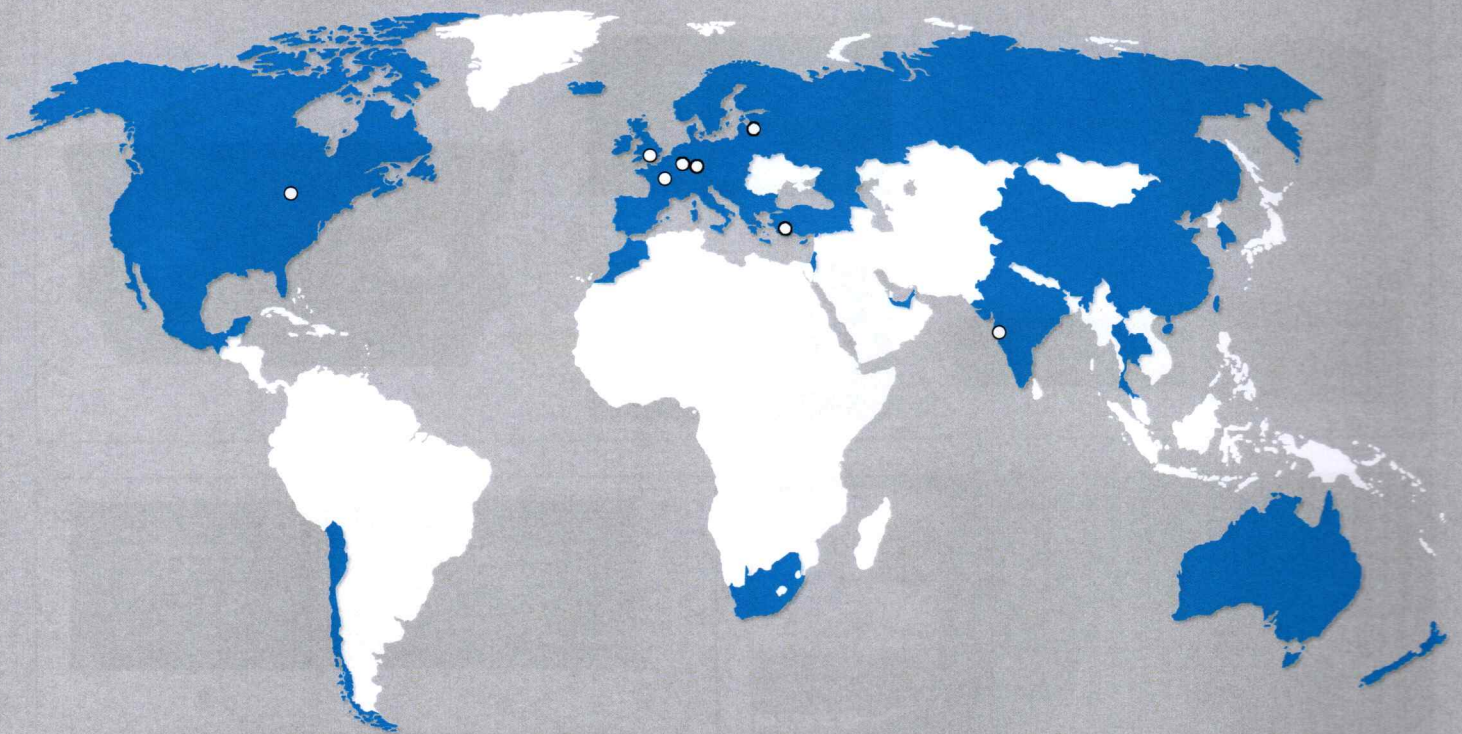

VB-AIRSUSPENSION,

INCREASED COMFORT, BETTER DRIVEABILITY, MORE SAFETY.



730155180825DE V1.9